

ECturn

Originalbetriebsanleitung

DE Benutzerhandbuch

**GEZE**

## Inhaltsverzeichnis

1	Symbole und Darstellungsmittel .....	3
2	Produkthaftung.....	3
3	Sicherheitshinweise .....	4
4	Begriffe .....	5
5	Aufbau.....	6
6	Bedienung.....	7
6.1	Funktionen.....	7
6.2	Betriebsarten.....	7
6.3	Tastenprogrammschalter TPS (Option) .....	8
7	Was tun, wenn ... ? .....	9
8	Reinigung und Wartung.....	10
9	Technische Daten .....	11

# 1 Symbole und Darstellungsmittel

## Warnhinweise



In dieser Anleitung werden Warnhinweise verwendet, um Sie vor Sach- und Personenschäden zu warnen.

- ▶ Lesen und beachten Sie diese Warnhinweise immer.
- ▶ Befolgen Sie alle Maßnahmen, die mit dem Warnsymbol und Warnwort gekennzeichnet sind.

Warnsymbol	Warnwort	Bedeutung
	<b>VORSICHT</b>	Gefahren für Personen. Nichtbeachtung kann zu leichten Verletzungen führen.

## Weitere Symbole und Darstellungsmittel

Um die korrekte Bedienung zu verdeutlichen, sind wichtige Informationen und technische Hinweise besonders herausgestellt.

Symbol	Bedeutung
	bedeutet „Wichtiger Hinweis“
	bedeutet „Zusätzliche Information“
	Symbol für eine Handlung: Hier müssen Sie etwas tun. ▶ Halten Sie bei mehreren Handlungsschritten die Reihenfolge ein.

# 2 Produkthaftung

Gemäß der im Produkthaftungsgesetz definierten Haftung des Herstellers für seine Produkte sind die in dieser Broschüre enthaltenen Informationen (Produktinformationen und bestimmungsgemäße Verwendung, Fehlgebrauch, Produktleistung, Produktwartung, Informations- und Instruktionspflichten) zu beachten. Die Nichtbeachtung entbindet den Hersteller von seiner Haftungspflicht.

### 3 Sicherheitshinweise

Vor Inbetriebnahme der Tür dieses Benutzerhandbuch genau lesen und beachten. Ferner insbesondere die folgenden Sicherheitshinweise immer beachten:

- Vorgeschriebene Montage, Wartungs- und Instandsetzungsarbeiten müssen von Sachkundigen durchgeführt werden, die von GEZE autorisiert sind.
- Für sicherheitstechnische Prüfungen sind die länderspezifischen Gesetze und Vorschriften zu beachten.
- Eigenmächtige Änderungen an der Anlage schließen jede Haftung von GEZE für resultierende Schäden aus.
- Bei Kombination mit Fremdfabrikaten übernimmt GEZE keine Gewährleistung.
- Auch für Reparatur- und Wartungsarbeiten dürfen nur GEZE-Originalteile verwendet werden.
- Der Anschluss an die Netzspannung muss von einer Elektrofachkraft ausgeführt werden. Netzanschluss und Schutzleiterprüfung entsprechend DIN VDE 0100-610 durchführen.  
Ausnahme: Wird der Drehtürantrieb ECturn mit dem montierten Netzstecker an die Netzspannung angeschlossen, braucht der Anschluss nicht von einer Elektrofachkraft vorgenommen werden.
- Als netzseitige Trennvorrichtung einen bauseitigen 10-A-Sicherungsautomat verwenden.
- Den Programmschalter vor unberechtigtem Zugriff schützen.
- Falls ein Akku angeschlossen ist:
  - Funktion des Akkus monatlich prüfen.
  - Defekte Akkus der Wiederverwertung zuführen.
- Werden im Erfassungsfeld der Sicherheitssensoren Veränderungen vorgenommen (z. B. Gegenstände dazuge stellt oder entfernt):
  - Antrieb neu einlernen.
- Den neuesten Stand von Richtlinien, Normen und länderspezifischen Vorschriften beachten, insbesondere:
  - ASR A1.7 „Richtlinien für Türen und Tore“
  - DIN 18650 „Schlösser und Beschläge - Automatische Türsysteme“
  - VDE0100; Teil 610 „Errichten von Niederspannungsanlagen“
  - Unfallverhütungsvorschriften, insbesondere BGV A1 „Grundsätze der Prävention“ und BGV A2 „Elektrische Anlagen und Betriebsmittel“.

## 4 Begriffe

Begriff	Erklärung
Bandseite	Die Seite der Tür, auf der sich die Bänder befinden, an denen der Türflügel aufgehängt ist. Für gewöhnlich die in Öffnungsrichtung liegende Seite der Tür.
Bandgegenseite	Die Seite der Tür, die der Bandseite gegenüberliegt. Für gewöhnlich die in Schließrichtung liegende Seite der Tür.
Kontaktgeber	Taster, Schalter oder Bewegungsmelder zur Ansteuerung des Türantriebs. Ansteuerfunktion im Betriebszustand „Automatik“. Im Betriebszustand „Nacht“/„Aus“ ist der Kontaktgeber ohne Funktion.
Kontaktgeber Berechtig (KB)	Zutrittskontrolle (z. B. Schlüsseltaster oder Kartenlesegerät) zur Ansteuerung des Türantriebs durch berechtigte Personen. Die Ansteuerfunktion ist in den Betriebsarten „Automatik“ und „Nacht“ aktiv.
Kontaktgeber mit Tastfunktion	Taster zum Öffnen und Schließen der Tür. Ansteuerfunktion nur in der Betriebsart „Automatik“. Die Tür wird bei einem ersten Tastendruck automatisch geöffnet und bei einem zweiten Tastendruck automatisch wieder geschlossen. Die Funktion kann bei der Inbetriebnahme durch Parametrierung aktiviert werden.
Push & Go	Wird die Tür in der Betriebsart „Automatik“ bei aktivierter Push&Go-Funktion manuell aus der Schließlage gedrückt, öffnet die Tür automatisch, sobald ein bestimmter, einstellbarer Öffnungswinkel überschritten wird.
Sicherheitssensor Öffnen (SIO)	Anwesenheitsmelder (z. B. Aktiv-Infrarot-Lichttaster) zur Absicherung des Schwenkbereichs der Tür in Öffnungsrichtung. Der Sensor ist in der Regel auf der Bandseite der Tür auf dem Türblatt angebracht.
Sicherheitssensor Schließen (SIS)	Anwesenheitsmelder (z. B. Aktiv-Infrarot-Lichttaster) zur Absicherung des Schwenkbereichs der Tür in Schließrichtung. Der Sensor ist in der Regel auf der Bandgegenseite der Tür auf dem Türblatt angebracht.
Stopp	Selbstverriegelnder Schalter, mit dem im Gefahrenfall ein sofortiges Stoppen des Türantriebs ausgelöst werden kann. Der Türantrieb bleibt in der momentanen Position stehen, bis der Benutzer den Stopp-Schalter wieder entriegelt und damit die Stopp-Situation beendet.
Elektrischer Türöffner	Arbeitsstrom-Türöffner Ausführung als Wechselstrom- oder Gleichstrom-Türöffner. Bei Ansteuerung des Türantriebs wird der Türöffner durch die Steuerung des Türantriebs eingeschaltet, sofern sich die Tür dabei in der Schließlage befindet. Der Türöffner bleibt eingeschaltet, bis die Tür die Schließlage verlassen hat. Ruhestrom-Türöffner Ausführung als Gleichstrom-Türöffner. Der Türöffner wird bei Ansteuerung des Türantriebs abgeschaltet, sofern sich die Tür in der Schließlage befindet. Der Türöffner bleibt abgeschaltet, bis die Tür die Schließlage verlassen hat.
Riegelrückmeldung	Die Riegelrückmeldung ist ein in der Türfalle integrierter Kontakt, der beim mechanischen Abschließen der Tür durch den Riegelbolzen des Türschlosses betätigt wird. Er meldet der Steuerung, dass die Tür mechanisch verriegelt ist und sich daher durch den Türantrieb nicht öffnen läßt. Die Steuerung ignoriert in diesem Fall die Ansteuerungen durch sämtliche Kontaktgeber.

## 5 Aufbau

### Anlagenteile und Optionen

- Der Türantrieb kann in Kopfmontage am Türsturz oder in Türblattmontage auf dem Türblatt angebracht sein.
- Den Türantrieb gibt es in 1-flügeliger Ausführung.
- Die Bedienelemente sind individuell angeordnet.  
Aus technischen Gründen lassen sich hier nicht alle Möglichkeiten darstellen.

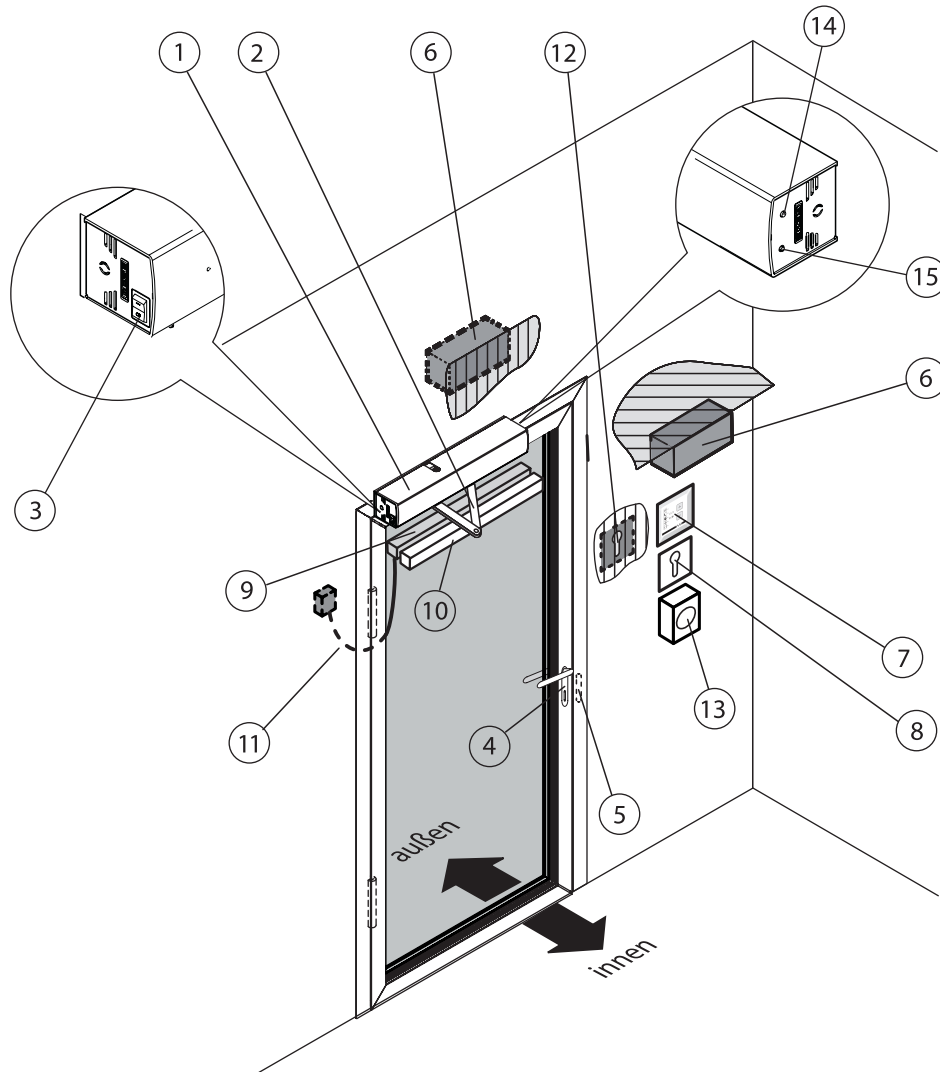

- |   |  |    |                                   |
|---|--|----|-----------------------------------|
| 1 | Türantrieb                                       | 9  | Sicherheitssensor Öffnen (SIO)    |
| 2 | Gestänge oder Gleitschiene                       | 10 | Sicherheitssensor Schließen (SIS) |
| 3 | Interner Programmschalter                        | 11 | Tür-Übergangskabel                |
| 4 | Türgriff mit Türschloss                          | 12 | Kontaktgeber Berechtig (KB)       |
| 5 | Elektrischer Türöffner                           | 13 | Stopp-Schalter                    |
| 6 | Kontaktgeber                                     | 14 | Betriebsart-Taster                |
| 7 | Tastenprogrammschalter                           | 15 | Betriebsart-LED                   |
| 8 | Schlüsseltaster: Freigabe Tastenprogrammschalter |    |                                   |

## 6 Bedienung

### 6.1 Funktionen

**!** Die eingestellten Parameter der Antriebsfunktionen dürfen nur von Sachkundigen geändert werden.

**i** Die Inbetriebnahme und die Einstellung bzw. Änderung der Türparameter sowie einiger spezieller Antriebsfunktionen können über die Tasten S1, S2 und die 5 LEDs auf der Steuerung oder mit dem Displayprogrammschalter vorgenommen werden.

#### 6.1.1 Normalbetrieb

Im Normalbetrieb wird die Tür automatisch geöffnet und geschlossen.

**!** **Sonderfälle**  
In bestimmten Fällen (z. B. Sonderverdrahtung, spezielle Funktionseinstellungen/Parameter, Sondersoftware) können Abweichungen von den Angaben dieses Benutzerhandbuchs auftreten.  
► Fragen Sie in diesen Fällen den verantwortlichen Servicetechniker.

Funktionen im Normalbetrieb	Ergebnis
Ein Kontaktgeber (Taster, Schalter oder Bewegungsmelder) wird ausgelöst.	Tür öffnet, wartet die Offenhaltezeit ab und schließt wieder.
Sicherheitssensor Schließen (SIS) spricht bei geöffneter Tür an (z. B. Lichttaster).	Tür bleibt geöffnet.
Sicherheitssensor Schließen (SIS) spricht bei sich schließender Tür an.	Tür öffnet sofort wieder.
Sicherheitssensor Öffnen (SIO) spricht bei sich öffnender Tür an.	Tür stoppt und bleibt in Position bis zum Ende der Ansteuerung (Tür öffnet) bzw. bis zum Ende der Offenhaltezeit (Tür schließt).
Sicherheitssensor Öffnen (SIO) spricht bei geschlossener Tür an.	Tür bleibt geschlossen.
Eine Person bewegt sich auf die geöffnete Tür zu und ein Bewegungsmelder spricht an.	Tür bleibt geöffnet.
Eine Person bewegt sich auf die sich schließende Tür zu und ein Bewegungsmelder spricht an.	Tür öffnet sofort wieder.
Tür trifft beim Öffnen auf ein Hindernis.	Tür bleibt stehen, wartet und versucht nochmals mit reduzierter Kraft in die Offenlage zu fahren. Danach schließt die Tür wieder.
Tür trifft beim Schließen auf ein Hindernis.	Tür öffnet sofort wieder, wartet die Offenhaltezeit ab und schließt mit verringerter Geschwindigkeit.
Schalter/Taster	Funktion
Stopp-Schalter	Tür stoppt sofort (in jeder Betriebsart) und hält Position bis der Stopp-Schalter entriegelt wird.
Kontaktgeber Berechtig (KB, z. B. Schlüsseltaster außen)	Tür öffnet einmal und schließt nach Ablauf der Offenhaltezeit wieder. Die eingestellte Betriebsart bleibt erhalten.

#### 6.1.2 Akkubetrieb bei Stromausfall

Ist ein Akku eingebaut, bleibt der Drehtürantrieb bei Netzausfall bis zu 15 Minuten funktionsfähig (je nach Ladezustand des Akkus und Begehhäufigkeit der Tür).

Einstellen des Drehtürantriebs mit Akkubetrieb bei Stromausfall siehe Anschlussplan Ecturn (Id. Nr. 134079).

### 6.2 Betriebsarten

Betriebsart	Farbe
Automatik	Grün
Nacht	Rot
Daueroffen	Blau
Aus	Keine Farbe

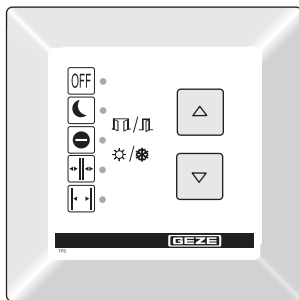

## 6.3 Tastenprogrammschalter TPS (Option)

Zusätzlich zum internen Programmschalter anschließbar.



Tastenprogrammschalter TPS

Am Tastenprogrammschalter wird der Betriebszustand der Anlage gewählt und das entsprechende Programm angezeigt.

Durch Betätigen der Tasten  und  kann der gewünschte Betriebszustand gewählt werden.





Die LED des aktuellen Betriebszustands leuchtet.

Der Taster Ladenschluss  ist nicht belegt.

Der Tastenprogrammschalter ist ohne Schlüsselschalter für jeden zugänglich. Falls gewünscht, kann ein zusätzlicher Schlüsseltaster zum Sperren eingesetzt werden.

Bei Einsatz eines Schlüsseltasters: Durch einmaliges kurzes Betätigen des Schlüsseltasters freigegeben.

Die Bedienung des Tastenprogrammschalters wird durch erneutes kurzes Betätigen des Schlüsseltasters gesperrt.

Betriebsart	Tasten	Erläuterung
Automatik		Tür öffnet und schließt automatisch; die Kontaktgeber sind aktiv.
Daueroffen		Tür bleibt geöffnet.
Nacht		Tür öffnet und schließt nur bei Ansteuerung über Schlüsselschalter.
Ein / Aus		Tür ist freigeschaltet und kann von Hand bewegt werden.



## 7 Was tun, wenn ... ?

Problem	Ursache	Abhilfe
Tür öffnet und schließt nur langsam	Hindernis im Fahrweg	▶ Hindernis beseitigen und Türflügel auf Leichtgängigkeit prüfen.
	Sicherheitssensor Schließen (SIS) verschmutzt	▶ Sicherheitssensor Schließen reinigen.
Tür öffnet und schließt ständig	Sicherheitssensor Schließen (SIS) verstellt oder defekt	▶ Service-Techniker anfordern.
	Hindernis im Fahrweg	▶ Hindernis beseitigen und Türflügel auf Leichtgängigkeit prüfen..
Tür öffnet nur einen Spalt	Einstrahlung oder Reflexionen, z. B. reflektierender Boden, tropfender Regen	▶ Erfassungsfeld der Bewegungsmelder kontrollieren
	Verstellter Bewegungsmelder	▶ Erfassungsfeld der Bewegungsmelder kontrollieren
Tür öffnet nicht	Hindernis im Fahrweg	▶ Hindernis beseitigen und Türflügel auf Leichtgängigkeit prüfen.
	Hindernis im Fahrweg	▶ Hindernis beseitigen und Türflügel auf Leichtgängigkeit prüfen.
	Bewegungsmelder verstellt oder defekt (außen)	▶ Bewegungsmelder prüfen, ggf. Service-Techniker anfordern.
	Stopp betätigt	▶ Stopp entriegeln.
	Betriebsart „Nacht“	▶ Andere Betriebsart wählen.
	Tür mechanisch verriegelt	▶ Tür entriegeln.
	Türöffner gibt nicht frei	▶ Servicetechniker anfordern.
Antrieb defekt	▶ Servicetechniker anfordern.	
Tür schließt nicht	Sicherheitssensor Schließen (SIS) verschmutzt	▶ Sicherheitssensor Schließen (SIS) reinigen.
	Sicherheitssensor Schließen (SIS) verstellt oder defekt	▶ Service-Techniker anfordern.
	Hindernis im Fahrweg	▶ Hindernis beseitigen und Türflügel auf Leichtgängigkeit prüfen.
	Bewegungsmelder steuert ununterbrochen an	▶ Bewegungsmelder prüfen, ggf. Service-Techniker anfordern.
	Betriebsart „Daueroffen“	▶ Andere Betriebsart wählen.
	Stromstoß-Taster-Funktion steuert an	▶ Ansteuerung durch nochmaliges Betätigen des Tasters beenden.
Betriebsart-LED blinkt rot, grün oder blau	Fehlermeldung	▶ Service-Techniker anfordern
Betriebsart-LED blinkt gelb (2x schnell)	Initialisierung nach Netzausfall	▶ Initialisierungsfahrt abwarten.

## 8 Reinigung und Wartung



### VORSICHT!

#### Verletzungsgefahr durch Stoßen und Quetschen!

- ▶ Montage, Wartungs- und Instandsetzungsarbeiten nur von Sachkundigen durchführen lassen, die von GEZE autorisiert sind.
- ▶ Antrieb vor den Arbeiten von der Spannungsversorgung trennen.
- ▶ Vor den Arbeiten Akkustecker von der Steuerung abziehen.
- ▶ Türflügel vor den Arbeiten gegen unbeabsichtigtes Bewegen sichern.
- ▶ Sicherstellen, dass der Antrieb nicht über Funk oder Kontaktgeber Berechtig aktiviert werden kann.

### Reinigung

Bauteil	Reinigung
Sicherheitssensor Schließen (SIS, z. B. Lichttaster)	▶ Mit feuchtem Lappen abwischen.
Glasflächen	▶ Mit kaltem Essigwasser abwischen und trocknen.
Rostfreie Oberflächen	▶ Mit nicht-kratzendem Lappen abwischen.
Lackierte Oberflächen	▶ Mit Wasser und Seife abwischen.
Eloxierte Oberflächen	▶ Mit nicht-alkalischer Schmierseife abwischen (pH-Wert 5,5...7)

### Wartung

Der Betreiber muss sicherstellen, dass die Anlage einwandfrei funktioniert.

GEZE bietet Wartungsverträge mit folgenden Leistungen an:

- Befestigungselemente auf festen Sitz prüfen
- Sonstige Justierarbeiten durchführen
- Funktionskontrolle durchführen
- Kontrolle aller Sicherheits- und Steuerungseinrichtungen der Türanlage
- Schmierung aller beweglichen Teile
- ▶ Wenn eine Wartung notwendig ist, den Service-Techniker verständigen.

### Prüfung durch Sachkundigen

Gemäß der „Richtlinien für Türen und Tore“ (ASR A1.7 und GUV-R 1/494) Abschnitt 6 müssen kraftbetätigte Türen vor der ersten Inbetriebnahme und mindestens einmal jährlich von einem Sachkundigen auf ihren sicheren Zustand geprüft werden.

## 9 Technische Daten

---

Öffnungsgeschwindigkeit	0 %/s ... 45 %/s
Schließgeschwindigkeit	0 %/s ... 45 %/s
Anschlusswerte elektrisch	110 – 230 V; 50 – 60 Hz nach DIN IEC 38
Anschlussleistung	max. 300 W      Nennleistung 230 W
Absicherung	Netzanschluss 230 V; bauseits 10 A
Stromentnahme für externe Geräte	Anschluss 24 V DC; max. 600 mA
Temperaturbereich	-15 °C ... +50 °C; nur für trockene Räume
Schutzart	IP 20

---



Änderungen vorbehalten.

---

**Germany**

GEZE Sonderkonstruktionen GmbH  
Planken 1  
97944 Boxberg-Schweigern  
Tel. +49 (0) 7930-9294-0  
Fax +49 (0) 7930-9294-10  
E-Mail: sk.de@geze.com

GEZE GmbH  
Niederlassung Nord-Ost  
Bühningstraße 8  
13086 Berlin (Weissensee)  
Tel. +49 (0) 30-47 89 90-0  
Fax +49 (0) 30-47 89 90-17  
E-Mail: berlin.de@geze.com

GEZE GmbH  
Niederlassung West  
Nordsternstraße 65  
45329 Essen  
Tel. +49 (0) 201-83082-0  
Fax +49 (0) 201-83082-20  
E-Mail: essen.de@geze.com

GEZE GmbH  
Niederlassung Mitte  
Adenauerallee 2  
61440 Oberursel (b. Frankfurt)  
Tel. +49 (0) 6171-63610-0  
Fax +49 (0) 6171-63610-1  
E-Mail: frankfurt.de@geze.com

GEZE GmbH  
Niederlassung Süd-West  
Breitwiesenstraße 8  
71229 Leonberg  
Tel. +49 (0) 7152-203-594  
Fax +49 (0) 7152-203-438  
E-Mail: leonberg.de@geze.com

GEZE GmbH  
Niederlassung Süd-Ost  
Parkring 17  
85748 Garching bei München  
Tel.: +49 (0) 89-120 07 42-50  
Fax.: +49 (0) 7152-203-77050

GEZE Service GmbH NL Süd-West  
Reinhold-Vöster-Straße 25  
71229 Leonberg  
Tel. +49 (0) 7152-9233-34

GEZE Service GmbH NL Nord-Ost  
Bühningstraße 8  
13086 Berlin (Weissensee)  
Tel. +49 (0) 30-470217-32

GEZE Service GmbH NL West  
Nordsternstraße 65  
45329 Essen  
Tel. +49 (0) 201-8 30 82 16

GEZE Service GmbH NL Mitte  
Feldbergstraße 59  
61440 Oberursel (b. Frankfurt)  
Tel. +49 (0) 6171-63 327-0

GEZE Service GmbH NL Süd  
Parkring 17  
85748 Garching bei München  
Tel. +49 (0) 89-120 07 42-0

**Austria**

GEZE Austria GmbH  
Wiener Bundesstrasse 85  
A-5300 Hallwang  
Tel. +43/6225/87180  
Fax +43/6225/87180-299  
E-Mail: austria.at@geze.com

**Baltic States**

GEZE GmbH Baltic States office  
Dzelzavas iela 120 S  
1021 Riga  
Tel. +371 (0) 67 89 60 35  
Fax +371 (0) 67 89 60 36  
E-Mail: office-latvia@geze.com

**Benelux**

GEZE Benelux B.V.  
Steenoven 36  
5626 DK Eindhoven  
Tel. +31-(0)40-26 290-80  
Fax +31-(0)40-26 290-85  
E-Mail: benelux.nl@geze.com

**Bulgaria**

GEZE Bulgaria - Trade  
Representative Office  
61 Pirinski Prohod, entrance „B“,  
4th floor, office 5,  
1680 Sofia  
Tel. +359 (0) 24 70 43 73  
Fax +359 (0) 24 70 62 62  
E-Mail: office-bulgaria@geze.com

**China**

GEZE Industries (Tianjin) Co., Ltd.  
Shuangchengzhong Road  
Beichen Economic Development  
Area (BEDA)  
Tianjin 300400, P.R. China  
Tel. +86(0)22-26973995-0  
Fax +86(0)22-26972702  
E-Mail: Sales-info@geze.com.cn

**China**

GEZE Industries (Tianjin) Co., Ltd.  
Branch Office Shanghai  
Unit 25N, Cross Region Plaza  
No. 899, Ling Ling Road,  
XuHui District  
200030 Shanghai, P.R. China  
Tel. +86 (0)21-523 40 960  
Fax +86 (0)21-644 72 007  
E-Mail: chinasales@geze.com.cn

**China**

GEZE Industries (Tianjin) Co., Ltd.  
Branch Office Guangzhou  
Room 17C3  
Everbright Bank Building, No.689  
Tian He Bei Road  
510630 Guangzhou, P.R. China  
Tel. +86(0)20-38731842  
Fax +86(0)20-38731834  
E-Mail: chinasales@geze.com.cn

**China**

GEZE Industries (Tianjin) Co., Ltd.  
Branch Office Beijing  
Room 1001, Tower D  
Sanlitun SOHO  
No. 8, Gongti North Road,  
Chaoyang District,  
100027 Beijing, P.R.China  
Tel. +86-(0)10-5935 9300  
Fax +86-(0)10-5935 9322  
E-Mail: chinasales@geze.com.cn

**France**

GEZE France S.A.R.L.  
ZAC de l'Orme Rond  
RN 19  
77170 Servon  
Tel. +33-(0)1-606260-70  
Fax +33-(0)1-606260-71  
E-Mail: france.fr@geze.com

**Hungary**

GEZE Hungary Kft.  
Bartók Béla út 105-113.  
Budapest  
H-1115  
Tel. +36 (1) 481 4670  
Fax +36 (1) 481 4671  
E-Mail: office-hungary@geze.com

**Iberia**

GEZE Iberia S.R.L.  
Pol. Ind. El Pla  
C/Comerc, 2-22, Nave 12  
08980 Sant Feliu de Llobregat (Barcelo-  
na)  
Tel. +34 9-02 19 40 36  
Fax +34 9-02 19 40 35  
E-Mail: info@geze.es

**India**

GEZE India Private Ltd.  
MF2 & 3, Guindy Industrial Estate  
Ekkattuthangal  
Chennai - 600 097  
Tamilnadu  
Tel. +91 (0) 44 30 61 69 00  
Fax +91 (0) 44 30 61 69 01  
E-Mail: office-india@geze.com

**Italy**

GEZE Italia S.r.l.  
Via Giotto, 4  
20040 Cambiagio (MI)  
Tel. +39(0)29 50 695-11  
Fax +39(0)29 50 695-33  
E-Mail: italia.it@geze.com

**Italy**

GEZE Engineering Roma S.r.l.  
Via Lucrezia Romana, 91  
00178 Roma  
Tel. +39(0)6-72 65 31 1  
Fax +39(0)6-72 65 31 36  
E-Mail: roma@geze.biz

**Poland**

GEZE Polska Sp.z o.o.  
ul. Annopol 21  
03-236 Warszawa  
Tel. +48 (0)22 440 4 440  
Fax +48 (0)22 440 4 400  
E-Mail: geze.pl@geze.com

**Romania**

GEZE Romania S.R.L.  
IRIDE Business Park  
Str. Dimitrie Pompei nr. 9-9a  
Building 10, level 2, sector 2  
020335 Bucharest  
Tel. +40 (0) 21 25 07 750  
Fax +40 (0) 21 25 07 750  
E-Mail: office-romania@geze.com

**Russian**

OOO GEZE RUS  
Gamsonovskiy Per. 2  
115191 Moskau  
Tel. +7 (0) 495 933 06 59  
Fax +7 (0) 495 933 06 74  
E-Mail: office-russia@geze.com

**Scandinavia – Sweden**

GEZE Scandinavia AB  
Mallslingan 10  
Box 7060  
18711 Täby, Sweden  
Tel. +46(0)8-7323-400  
Fax +46(0)8-7323-499  
E-Mail: sverige.se@geze.com

**Scandinavia – Norway**

GEZE Scandinavia AB avd. Norge  
Industriveien 34 B  
2073 Dal  
Tel. +47(0)639-57200  
Fax +47(0)639-57173  
E-Mail: norge.se@geze.com

**Scandinavia – Finland**

Branch office of GEZE Scandinavia AB  
Herralantie 824  
Postbox 20  
15871 Hollola  
Tel. +358(0)10-40 05 100  
Fax +358(0)10-40 05 120  
E-Mail: finland.se@geze.com

**Scandinavia – Denmark**

GEZE Denmark  
Branch office of GEZE Scandinavia AB  
Märkærvej 13 J-K  
2630 Taastrup  
Tel. +45(0)46-32 33 24  
Fax +45(0)46-32 33 26  
E-Mail: danmark.se@geze.com

**Singapore**

GEZE (Asia Pacific) Pte, Ltd.  
21 Bukit Batok Crescent  
#23-75, Wcega Tower,  
Singapore 658065  
Tel. +65-6846 1338  
Fax +65-6846 9353  
E-Mail: gezesea@geze.com.sg

**South Africa**

GEZE Distributors (Pty) Ltd.  
118 Richards Drive, Halfway House,  
Ext 111, P.O. Box 7934, Midrand 1685,  
South Africa  
Tel. +27(0)113 158 286  
Fax +27(0)113 158 261  
E-Mail: info@gezesa.co.za

**Switzerland**

GEZE Schweiz AG  
Bodenackerstrasse 79  
4657 Dulliken  
Tel. +41-(0)62-285 54 00  
Fax +41-(0)62-285 54 01  
E-Mail: schweiz.ch@geze.com

**Turkey**

GEZE Kapı ve Pencere Sistemleri  
San. ve Tic. Ltd. Şti.  
Ataşehir Bulvarı, Ata 2/3  
Plaza Kat: 9 D: 84 Ataşehir  
Ataşehir / İstanbul  
Tel. + 90 (0) 21 64 55 43 15  
Fax + 90 (0) 21 64 55 82 15  
E-Mail: office-turkey@geze.com

**Ukraine**

GEZE Ukraine TOV  
ul. Viskoznaya, 17,  
Building 93-B, Office 12  
02094 Kiev  
Tel./Fax +38 (0) 44 501 22 25  
E-Mail: office-ukraine@geze.com

**United Arab Emirates/GCC**

GEZE Middle East  
P.O. Box 17903  
Jebel Ali Free Zone  
Dubai  
Tel. +971(0)4-88 33 112  
Fax +971(0)4-88 33 240  
E-Mail: geze@emirates.net.ae

**United Kingdom**

GEZE UK Ltd.  
Blenheim Way  
Fradley Park  
Lichfield  
Staffordshire WS13 8SY  
Tel. +44(0)1543 44 30 00  
Fax +44(0)1543 44 30 01  
E-Mail: info.uk@geze.com

**GEZE GmbH**

P.O.Box 1363  
Reinhold-Vöster-Straße 21–29  
71229 Leonberg  
Germany

Tel.: 0049 7152 203-0  
Fax: 0049 7152 203-310  
**www.geze.com**

134080-02

