

Der Schließfolgeregler hat die Aufgabe, das Zugehen feuerhemmender, zweiflügeliger Türen in der richtigen Reihenfolge zu regeln.

Zuerst werden die Stützwinkel an der Oberkante der beiden Türflügel angebracht

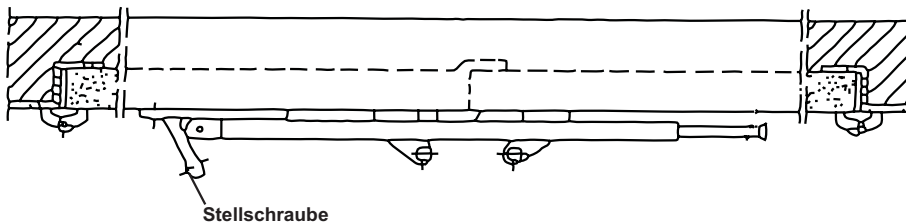

Dann wird das Teleskopgestänge so an der Zarge befestigt, dass es in aufgerichteter Stellung den Stützwinkel des Gangflügels trifft. Der Aufstellwinkel kann durch die Stellschraube korrigiert werden.

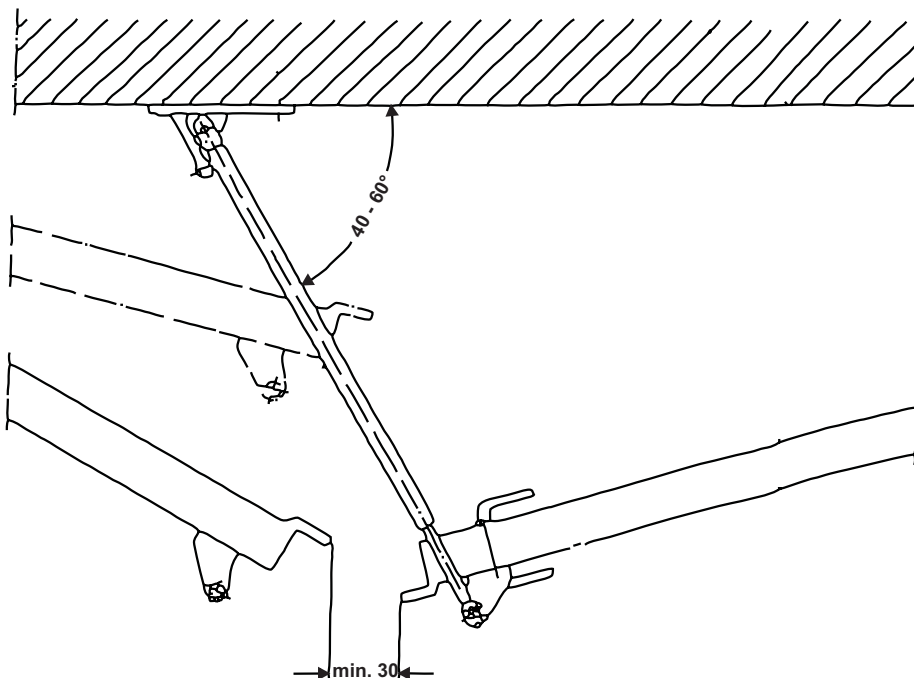

Nachdem beide Türflügel geöffnet wurden, muss sich der Gangflügel so lange am Teleskopgestänge abstützen, bis der Standflügel vorbeigeglitten ist. Der Standflügel nimmt nun mit seinem Stützwinkel das Teleskopgestänge mit und legt es flach an die Zarge. Jetzt kann der Gangflügel folgen und in der richtigen Reihenfolge schließen.